

Комплектация фурнитурой «Тренд» Вешалка с обувницей

Обозначение	Наименование	Кол-во
	Штанга FD-014 000 (комплект)	2 шт.
	Опора черная 44мм	4 шт.
	Обувной механизм + крепления	1 шт.
	Крючок для одежды + крепеж	3 шт.
	Ручка С31 160мм	1 шт.
	Шуруп для ручки	2 шт.
	Евровинт	11 шт.
	Евроключ	1 шт.
	Навес врезной с крюком	1 шт.
	Стяжка эксцентриковая	4 шт.
	Шуруп 4x30	4 шт.
	Шуруп 4x16	10 шт.
	Шуруп 3,5x16	9 шт.
	Гвозди	22 шт.
	Стяжка межсекционная	2 шт.
	Заглушка для эксцентрика (Сонома)	4 шт.
	Клипса-защелка	1 шт.



ВНИМАНИЕ! Для предотвращения опрокидывания крупных элементов мебели их необходимо прикрепить к стене. В комплект для сборки мебели не входят крепежные средства для крепления к стене. Вам необходимо приобрести их самостоятельно в специализированных магазинах. Не забывайте о том, что для различных материалов стен необходимо использовать разные крепежные элементы.

1. Мебель должна эксплуатироваться в сухих и теплых помещениях, имеющих отопление и вентиляцию при температуре воздуха не ниже +1° и не выше +40°, относительной влажности 65-85%.
2. Расположение мебели ближе одного метра от отопительных приборов и других источников тепла, а также под прямыми солнечными лучами, вызывает ускоренное старение покрытия и деформацию мебельных щитов.
3. Поверхность деталей мебели следует оберегать от попадания влаги во избежание разбухания каркасов, фасадов и столешницы, отклеивания кромок на боковых поверхностях.
4. Следует оберегать поверхность мебели и ее конструктивные элементы от механических повреждений, которые могут быть вызваны воздействием твердых предметов, абразивных порошков, а также чрезмерными физическими нагрузками.
5. Изделия мебели необходимо устанавливать на ровные поверхности.
6. Рекомендуется для чистки преимущественно пользоваться мягкой тканью или замшей, смоченной и хорошо отжатой перед использованием. Всегда тщательно высушивайте (протирайте сухой тканью) смоченные участки по окончании чистки. Не следует использовать средства, обладающие абразивными свойствами, а также губки с покрытием из металлического волокнообразного или стружечного материала при чистке.
7. В процессе эксплуатации мебели возможно ослабление крепежной фурнитуры, необходимо осуществлять «затяжку» всех изделий металлофурнитуры, осуществляющих крепеж и регулировку узлов, обеспечивающих открывание и трансформацию подвижных элементов.

ГАРАНТИЙНЫЕ ОБЯЗАТЕЛЬСТВА

1. Поставщик гарантирует соответствие товаров требованиям ГОСТа 16371-14 при соблюдении условий транспортировки, хранения, сборки (для мебели поставляемой в разобранном виде), эксплуатации.
- Гарантийный срок эксплуатации мебели: детской и для общественных помещений - 18 месяцев, бытовой - 24 месяца. Гарантийный срок при розничной продаже через торговую сеть исчисляются со дня продажи мебели, но в пределах 30 месяцев со дня ее изготовления. Срок эксплуатации 10 лет.
2. Производитель оставляет за собой право на внесение изменений в деталировку изделия, состав, вид и комплектность фурнитуры.
3. Производитель не может гарантировать качество изделия в случае непрофессиональной сборки или неправильной эксплуатации изделия.

МЕБЕЛЬНАЯ ФАБРИКА

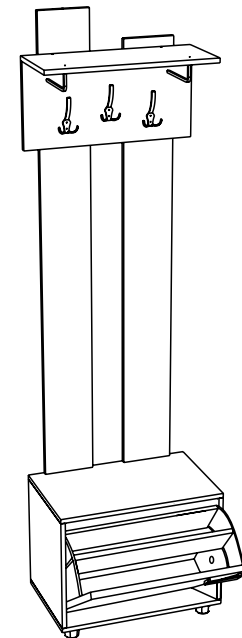

Серия мебели для прихожей «Тренд» Вешалка с обувницей 600x2144x380 (ШxВxГ)



Уважаемые покупатели! Идеального качества сборки можно добиться только путем привлечения ПРОФЕССИОНАЛЬНОГО (толкового) сборщика мебели. Если Вы все-таки приняли решение собрать мебель самостоятельно - настоятельно рекомендуем руководствоваться схемой сборки.

Вешалка с обувницей

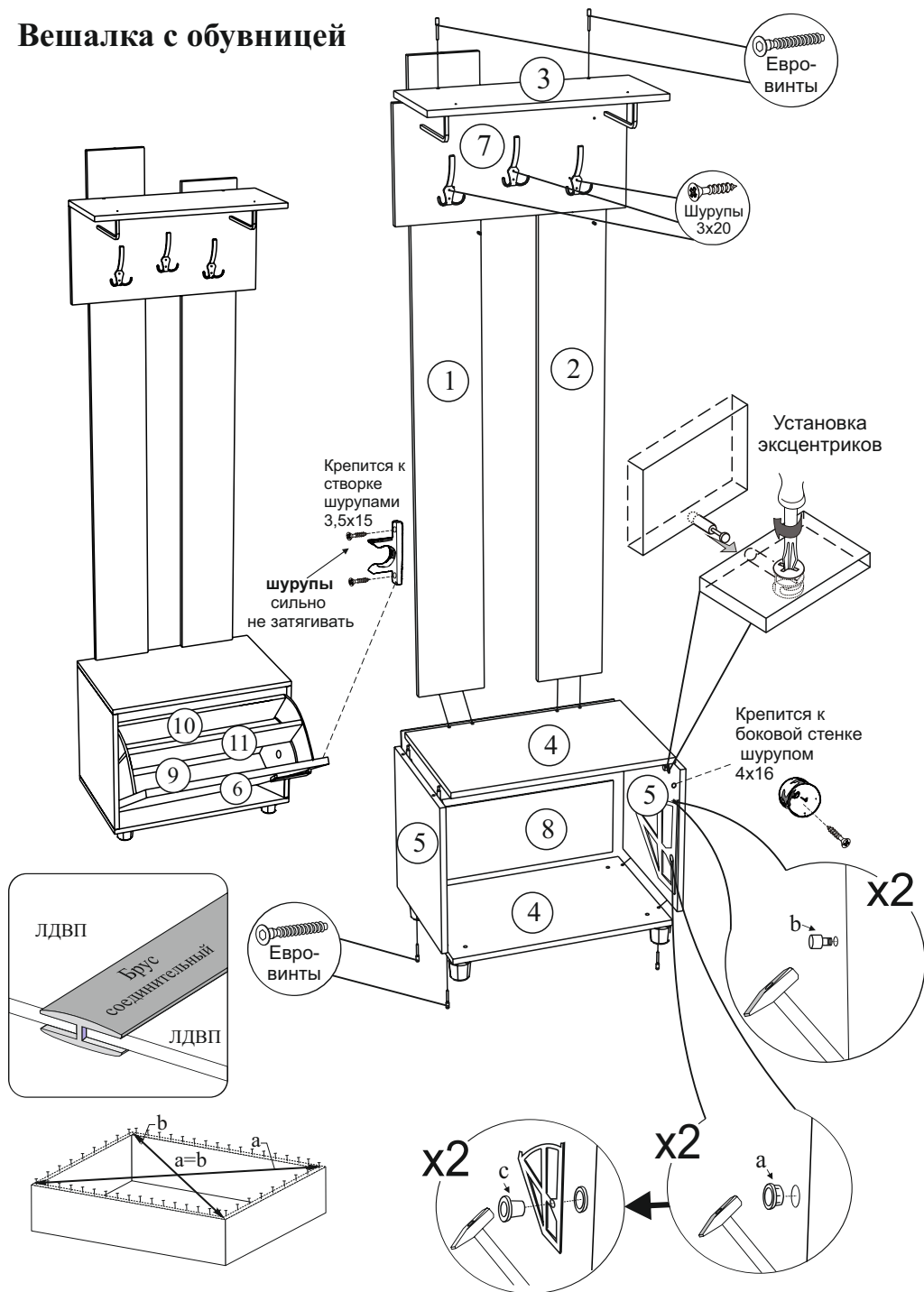

Производитель оставляет за собой право вносить конструктивные изменения, улучшающие эксплуатационные свойства изделия, без извещения потребителя.

№ элемента	Наименование	Размер	Кол-во	№ упаковки
1	Задняя стенка бол.	1662x180	1	2
2	Задняя стенка мал.	1552x180	1	2
3	Полка вешалка	600x260	1	1
4	Крышка	600x380	2	1
5	Боковина	406x380	2	1
6	Створка	562x392	1	1
7	Щит вешалка	600x300	1	1
8	ЛДВП	216x597	2	1
9	Вставка из ЛДСП	553x87	1	1
10	Вставка из ЛДСП	553x135	1	1
11	Вставка из ЛДСП	553x147	1	1
12	Брус соединител.	567мм	1	1

Порядок сборки

Перед началом сборки необходимо ознакомиться с инструкцией и убедиться в правильности полученных вами комплектующих деталей и наличии крепежной фурнитуры.

Для сборки необходимо иметь отвертки (одну плоскую и две крестовых) или шуруповерт с крестообразной насадкой №2, шестигранной №4, молоток, рулетка. Сборку следует производить на ровной горизонтальной чистой и твердой поверхности, застеленной тканью или упаковочной тарой. Полы должны быть ровными.

Начните сборку с каркаса. Проверьте перпендикулярность и параллельность щитов каркаса и зафиксируйте с помощью задней стенки из ДВП, как указано на рисунке, не нарушая диагонали. Помните, что от этого зависит правильность работы створок.

Установите опоры в соответствующие отверстия и отрегулируйте их высоту через отверстия в детали №4.

Приступите к сборке обувного механизма. К детали №6 привернуть левую и правую обувницу. Детали №9,10,11 вставить в пазы обувницы и закрепить шурупами 3,5x15. Прикрепите клипсу-защелку к дет.№6 шурупами 3,5x15. Втулку А и штиф-упор В забить в отверстия деталей №5. Установить собранный обувной механизм и зафиксировать втулкой С.

Окончательно собранное изделие необходимо выставить по уровню. При помощи врезного навеса закрепите задний щит к стене, измерив общую высоту изделия, на стене нанесите отметку под дюбель отступив от верхнего края 23мм. Дюбель с вкручивающимся крюком позволяет отрегулировать отступ от стены, а сам навес

Для позиционирования модулей относительно друг-друга используется межсекционная стяжка. Отверстия под ее установку засверливаются самостоятельно сверлом Ø 6 мм на месте сборки.